

PLAN 1:50

- Limite minimale avec dalles antichocs
- - - Espace de chute
- - - - Zone d'impact libre

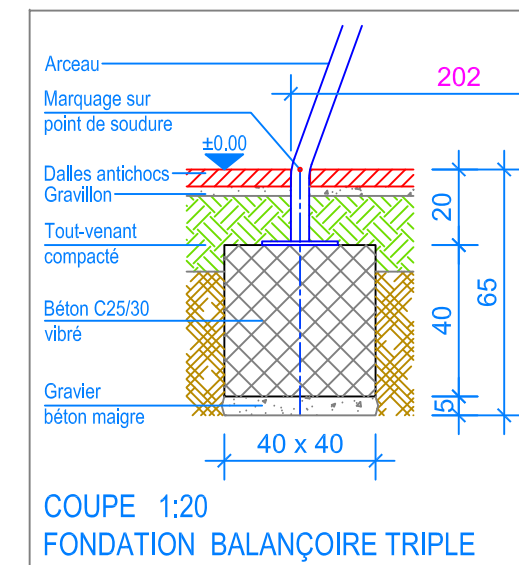

INSTRUCTIONS DE MONTAGE:

1. Creuser 6 trous de 40 x 40 x 65 cm. Remplir le fond des trous ainsi réalisés avec un empierrement de 5 cm en gravier / béton maigre.
2. Remplir le tout avec du béton (C25/30 vibré) jusqu'à -20 cm du niveau fini du terrain.
3. Laisser le béton prendre.
4. Assembler et boulonner les arceaux à la barres transversales. Poser l'ensemble sur les fondations (marquage soudure = Ok terrain).
5. Mettre à niveau la poutre horizontale située à 230 cm du sol (niveau fini du terrain déjà indiqué contre les poteaux), puis caler l'ensemble. Boulonner avec 24 goujons express.
6. Suspending les sièges. (Distance entre le sol et le dessous du siège 40 cm)

Après une à deux semaines de jeu, vérifier à nouveau tous les vis et raccords et les resserrer si nécessaire.

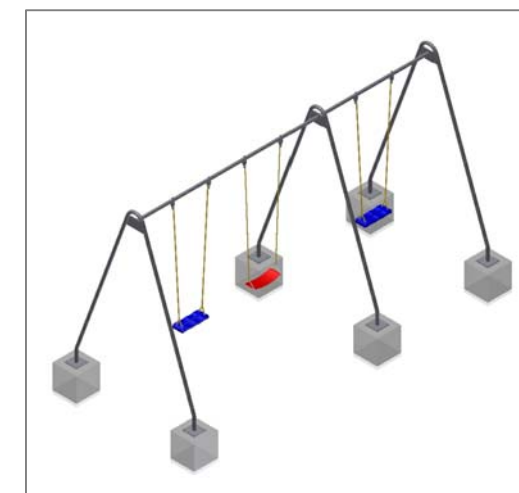

CHECK-LIST MATERIEL LIVRE:

- 3 arceaux en acier et 2 barres transversales prémontée en acier, vis et 24 goujons express, 2 sièges en caoutchouc et 1 siège en toile