

INSTRUCTIONS DE MONTAGE:

1. Creuser un trou de 70 x 70 x 50 cm et remblayer le fond avec du gravier / béton maigre, épaisseur env. 5 cm.
2. Poser le jeu sur ressort prémonté dans l'excavation (niveau supérieur du dispositif d'ancrage = niveau fini du terrain). Mettre à niveau le jeu sur ressort.
3. Remplir de béton C25/30 vibré jusqu'à -15 cm du niveau fini du terrain.
4. Laisser prendre le béton pendant 3 jours.

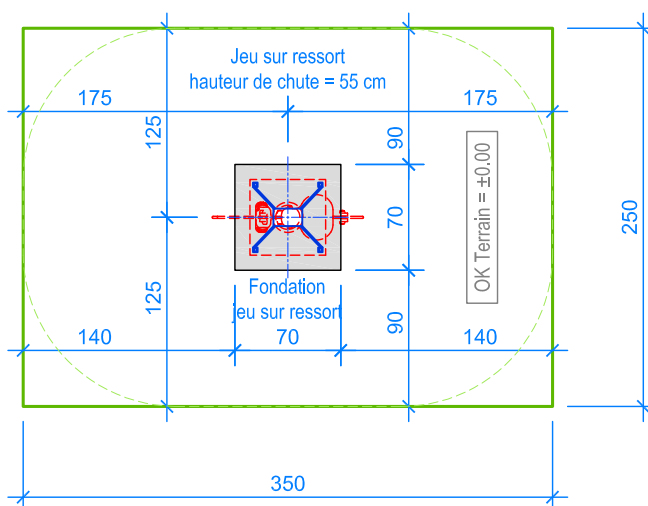

PLAN 1:50

- Limite minimale avec dalles antichocs
- - - Espace de chute

CHECK-LIST MATERIEL LIVRE:

- Jeu sur ressort prémonté, inclus ressort d'acier et dispositif d'ancrage à bétonner.



Fuchs Thun AG
 Tempelstrasse 11, CH-3608 Thun
 Tel. 033 334 30 00
 Internet: www.fuchsthun.ch
 E-Mail: info@fuchsthun.ch
Bureau de vente:
 Case postale, CH-1782 Belfaux
 Tél. 079 314 64 50

Objekt: **Instructions de montage dalles antichocs:
 2.30.20-33+35 Jeu sur ressort**

Dat.: **21.08.2014**

Rev.: **21.08.2018**

Pl.Nr.: **2.30.20-33+35**

Gez.: **M.Trüeb**

Rev.: **-**

Mst.: **1:50 / 1:20**