

PLAN 1:50

- Limite minimale avec dalles antichocs
- - - Espace de chute

INSTRUCTION DE MONTAGE:

1. Creuser deux trous de 182 x 103 x 80 cm pour les fondations, remblayer le fond des trous avec 5 cm de gravier / béton maigre.
2. Remplir les trous avec du béton C25/30 vibré jusqu'à -45 cm du niveau fini du terrain.
3. Laisser le béton prendre.
4. Poser l'arc à échelle (Partie-A) sur les fondations (n'encore pas visser dessus).
5. Monter l'arc latéral (Partie-B) et le fixer avec les tubes de raccordement à l'arc à échelle.
6. Fixer les filets à grimper et les tendre en tournant légèrement.
7. Mettre à niveau le jeu prémonté et le fixer avec les chevilles pour charge lourde (Le marquage sur les pieds en métal doit être au niveau fini du terrain).

Après une à deux semaines de jeu, vérifier à nouveau tous les vis et raccords et les resserrer si nécessaire.

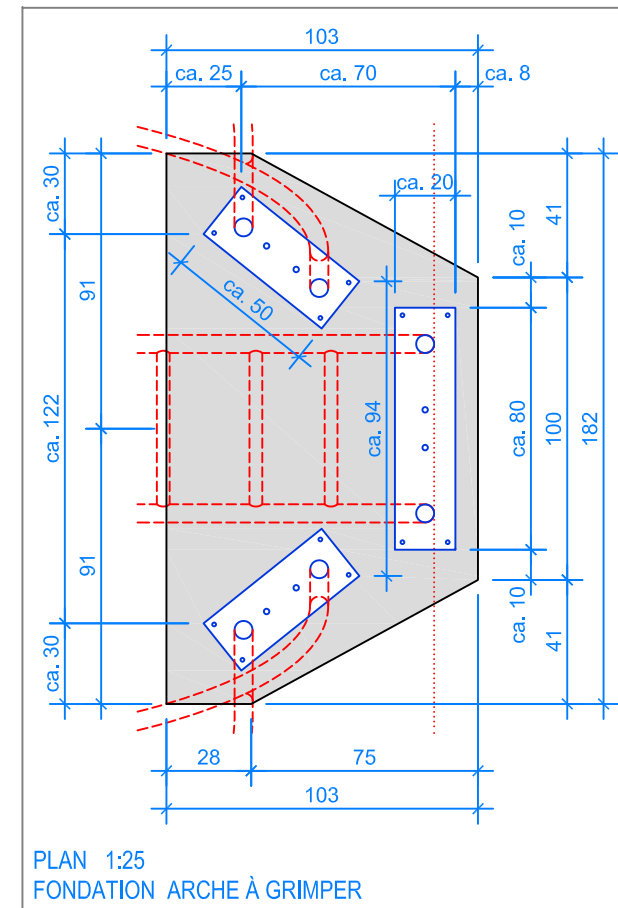

PLAN 1:25
FONDATION ARCHE À GRIMPER

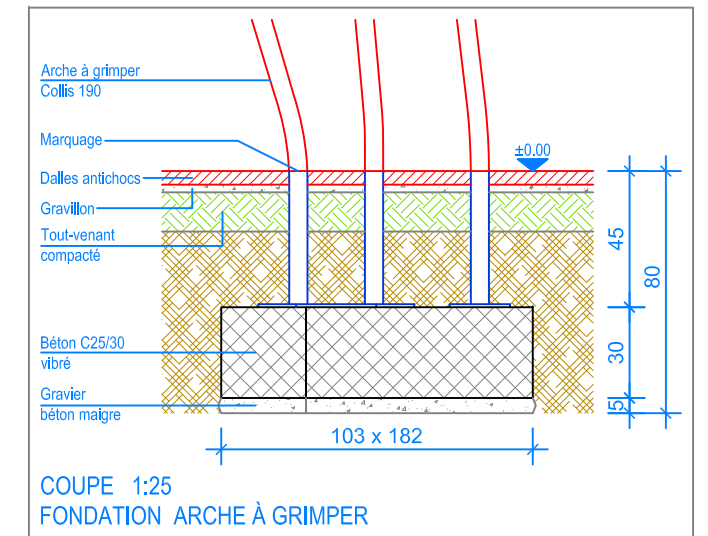

COUPE 1:25
FONDATION ARCHE À GRIMPER

CHECK-LISTE MATERIEL LIVRE:

- 1x Arc à échelle (Partie-A)
- 1x Arc latéral (Partie-B) avec tubes de raccordement inclus vis
- 4x Filets à grimper
- Chevilles pour charge lourde

Tubes de raccordement

Filets à grimper

Arc latéral
(Partie-B)

Arc à échelle
(Partie-A)

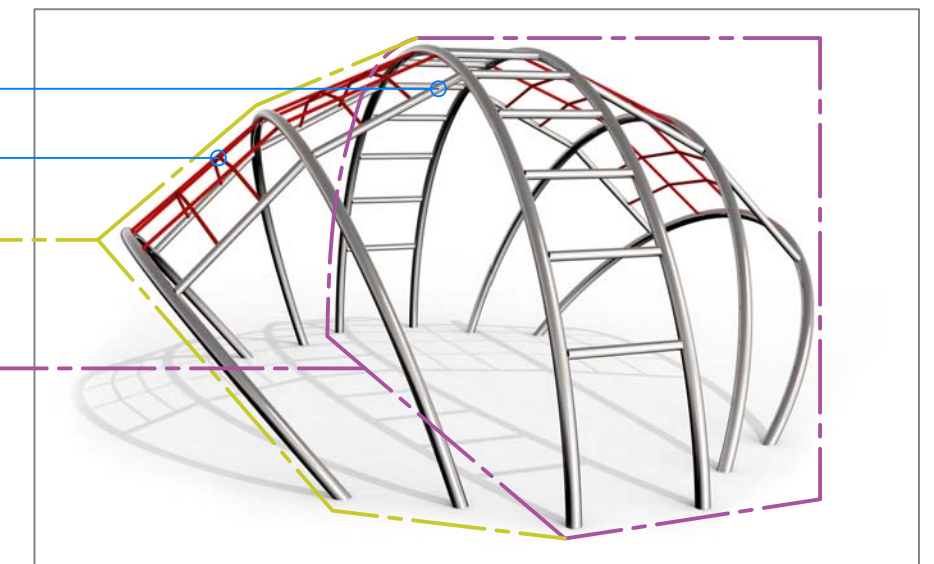

Fuchs Thun AG
Tempelstrasse 11, CH-3608 Thun
Tel. 033 334 30 00
Internet: www.fuchsthun.ch
E-Mail: info@fuchsthun.ch
Conseil et vente Suisse romande
Tél. 079 314 64 50

Objekt: Instructions de montage avec des dalles antichocs:
2.23.33 Arche à grimper Collis 190

Dat.: 24.07.2017

Rev.: 24.07.2019

PLNr.: 2.23.33

Gez.: M.Trüeb

Rev.: 15.01.2024

Mst.: 1:50 / 1:25