

GRUNDRISS 1:50

- Aussenkante loses Schüttgut
- - - Fallraum

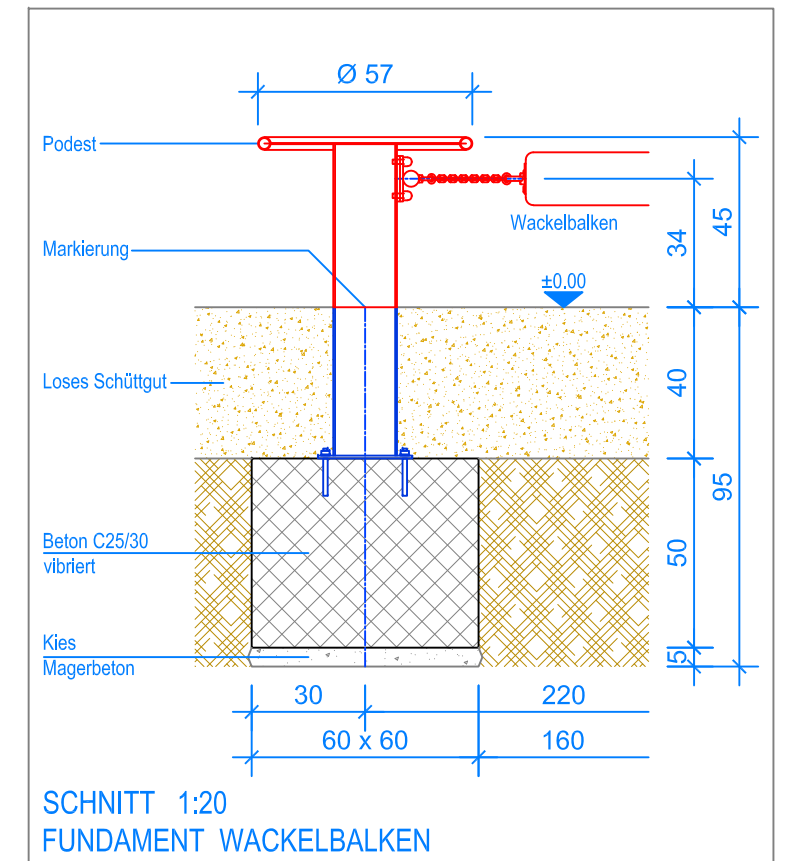

SCHNITT 1:20  
FUNDAMENT WACKELBALKEN

**MONTAGEANLEITUNG:**

1. Aushub 60 x 60 x 95 cm (2x) für die Fundamente erstellen und je ca. 5 cm Kies / Magerbeton einbringen.
2. In den Aushub Beton C25/30 einfüllen und gut verdichten. OK Beton 40 cm unter OK fertig Terrain.
3. Beton abbinden lassen.
4. Das vormontierte Parcourselement Wackelbalken mit 8 Expressankern auf die Fundamente befestigen, dabei Senkel kontrollieren. (Markierung = OK fertig Terrain)

Nach einer bis zwei Wochen Spielbetrieb alle Verschraubungen und Verbindungen nochmals überprüfen und wenn nötig nachziehen.

**LIEFER-CHECKLISTE:**

- Parcourselement Wackelbalken vormontiert
- 8 Expressanker

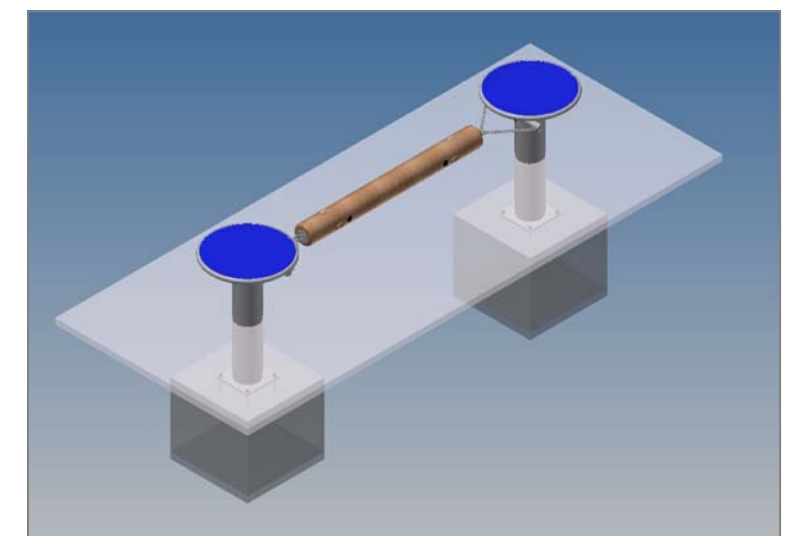

**Fuchs Thun AG**  
 Tempelstrasse 11, CH-3608 Thun  
 Tel. 033 334 30 00  
 Internet: www.fuchsthun.ch  
 E-Mail: info@fuchsthun.ch  
 Conseil et vente Suisse romande  
 Tél. 079 314 64 50

Objekt: Montageanleitung loses Schüttgut:  
 2.22.99 Parcourselement Wackelbalken

|                  |                  |                   |
|------------------|------------------|-------------------|
| Dat.: 21.03.2018 | Rev.: 26.09.2018 | PLNr.: 2.22.99    |
| Gez.: M.Trüeb    | Rev.: 11.01.2024 | Mst.: 1:50 / 1:20 |