

GRUNDRISS 1:50

— Aussenkante Fallschutzplatten
 - - - - - Fallraum

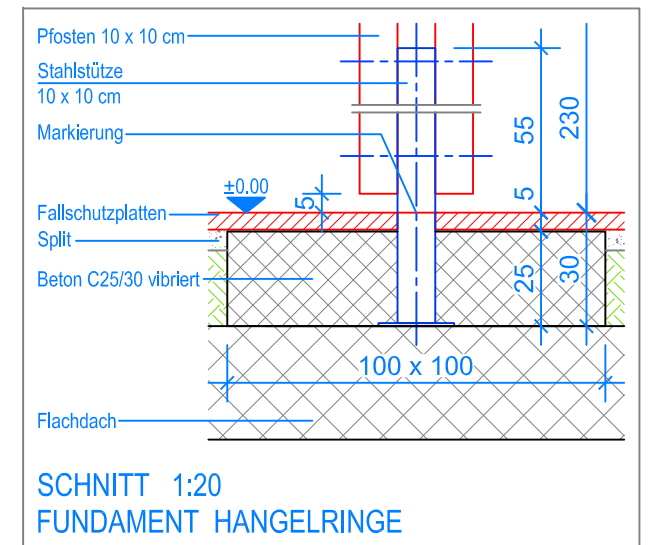

SCHNITT 1:20
 FUNDAMENT HANGELRINGE

MONTAGEANLEITUNG:

1. Aushub 100 x 100 x 30 cm für Fundament erstellen (2x).
2. Doppelstützen auf beiden Seiten gemäss Nummerierung in Querbalken verschrauben.
(Schlossschrauben M12x300)
3. Das zusammengebaute Holzgerüst-Stahlstütze auf festen Untergrund stellen und senkeln, (Markierung an Stütze = OK Terrain), Kontrolle des Bleies am Querbalken (UK Querbalken bis OK Terrain 230 cm).
4. Fundamente (Beton C25/30 vibriert) 100 x 100 x 25 cm erstellen (2x).
5. Beton abbinden lassen.

Nach einer bis zwei Wochen Spielbetrieb alle Verschraubungen und Verbindungen nochmals überprüfen und wenn nötig nachziehen.

LIEFER-CHECKLISTE:

- Zwei Doppelstützen und ein Querbalken, vormontiert
- Befestigungsschrauben

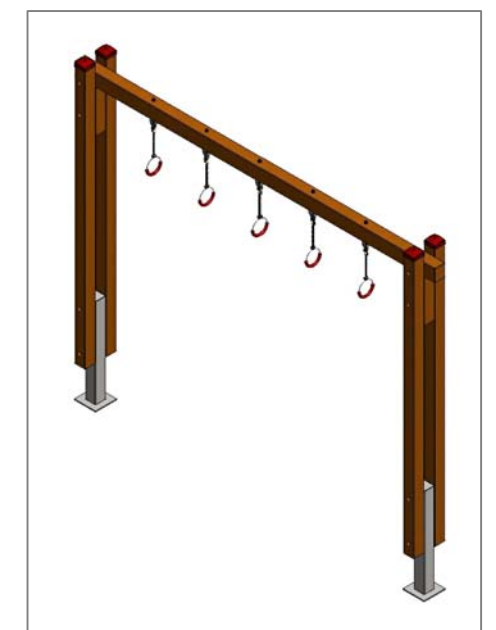

Fuchs Thun AG
 Tempelstrasse 11, CH-3608 Thun
 Tel. 033 334 30 00
 Internet: www.fuchsthun.ch
 E-Mail: info@fuchsthun.ch
 Conseil et vente Suisse romande
 Tél. 079 314 64 50

Objekt: Montageanleitung Fallschutzplatten, Flachdach:
 2.22.50 Hangelringe aus Kantholz

Dat.: 18.06.2013	Rev.: 26.07.2018 - MT	PLNr.: 2.22.50
Gez.: Silvia Meyer	Rev.: 12.01.2024 - MT	Mst.: 1:50 / 1:20