

PLAN 1:50

- Limite minimale avec dalles antichocs
- - - Espace de chute

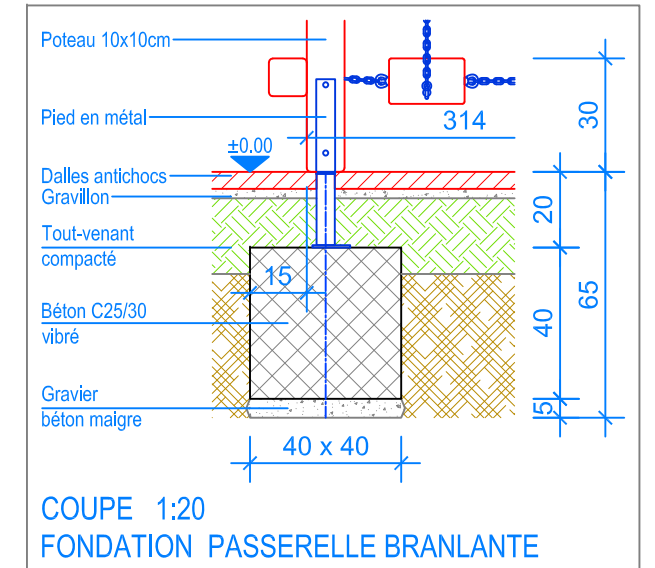
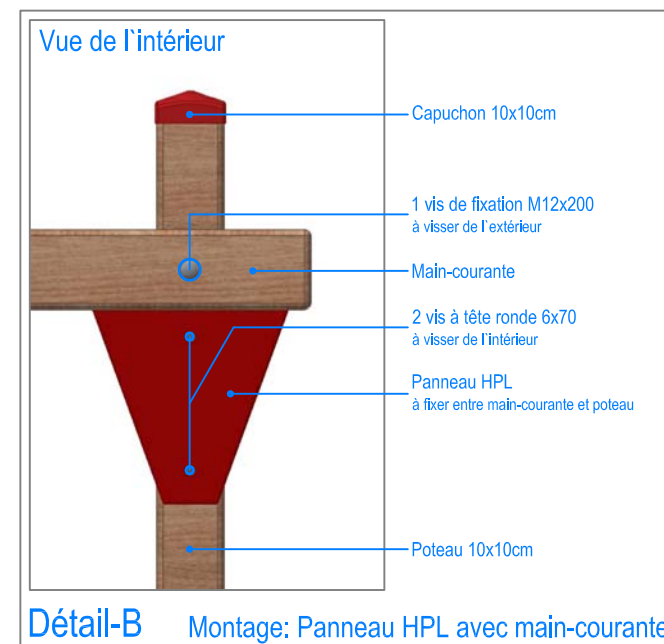
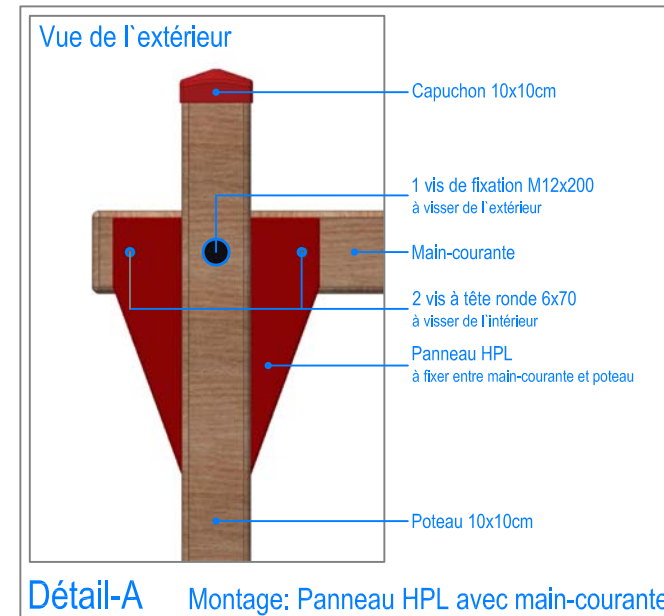

**INSTRUCTIONS DE MONTAGE:**

1. Creuser 4 trous de 40 x 40 x 65 cm pour les fondations des poteaux. Remplir le fond des trous ainsi réaliser avec un empierrement de 5 cm de gravier.
2. Bétonner la fondation avec du béton C25/30 vibré jusqu'à -20 cm du niveau fini du terrain. Laisser le béton prendre.
3. Poser l'entrée / sortie sur les fondations.
4. Pousser les boulons par les perçages de la main-courante et insérer les panneaux en HPL.
5. Mettre les main-courantes sur les poteaux. Positionner la passerelle branlante et les panneaux en HPL et visser ensemble (voir détail-A et détail-B).
6. Visser les chaînes dans les poutres horizontales.
7. Boulonner la passerelle branlante sur les fondations.

Après une à deux semaines de jeu, vérifier à nouveau tous les vis et raccords et les resserrer si nécessaire.

**CHECK-LIST MATERIEL LIVRE:**

- Passerelle branlante en 7 pièces (entrée et sortie, mains-courantes avec plots en bois, quatre panneaux en HPL, incl. vis)



 <b>Fuchs Thun AG</b> Tempelstrasse 11, CH-3608 Thun Tel. 033 334 30 00 Internet: www.fuchsthun.ch E-Mail: info@fuchsthun.ch Conseil et vente Suisse romande Tél. 079 314 64 50	Objekt: Instructions de montage dalles antichocs: 2.21.02 Passerelle branlante en bois équarri		
	Dat.: 14.11.2013	Rev.: 29.06.2018	PLNr.: 2.21.02
Gez.: M.Trüeb	Rev.: 21.12.2023	Mst.: 1:50 / 1:20	