

GRUNDRISS 1:50

- Aussenkante Rasengitterplatten
- - - Fallraum

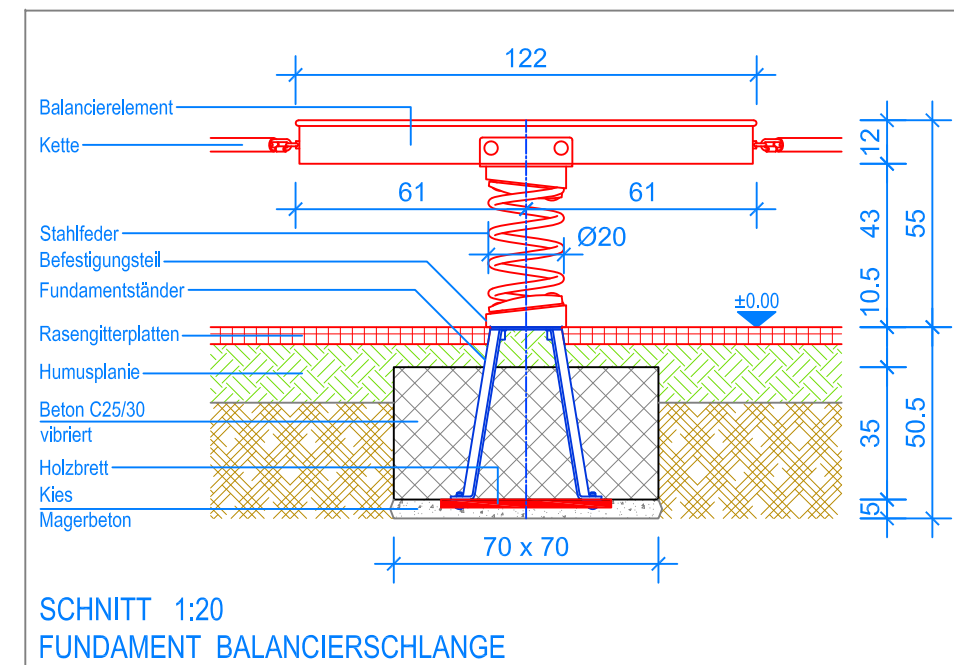

SCHNITT 1:20
FUNDAMENT BALANCIERSCHLANGE

MONTAGEANLEITUNG:

1. Aushub 70 x 70 x 50.5 cm (3x) für die Fundamente erstellen.
2. Je ca. 5 cm Kies / Magerbeton als Tragschicht einbringen.
3. Fundamentständer in die Aushube stellen (Senkel kontrollieren) und die Fundamente (Beton C25/30 vibriert) 70 x 70 x 35 cm gemäss Fundamentalschnitt erstellen . OK Fundament 10.5 cm unter fertig Terrain.
4. Beton abbinden lassen.

Nach einer bis zwei Wochen Spielbetrieb alle Verschraubungen und Verbindungen nochmals überprüfen und wenn nötig nachziehen.



LIEFER-CHECKLISTE:

- Balancierschlange vormontiert
- 3 Fundamentständer zum einbetonieren

Fuchs Thun AG
 Tempelstrasse 11, CH-3608 Thun
 Tel. 033 334 30 00
 Internet: www.fuchsthun.ch
 E-Mail: info@fuchsthun.ch
 Conseil et vente Suisse romande
 Tél. 079 314 64 50

Objekt: Montageanleitung Rasengitterplatten:
2.20.25 Balancierschlange

Dat.: 09.11.2015	Rev.: 27.06.2018	PLNr.: 2.20.25
Gez.: M.Trüeb	Rev.: 19.12.2023	Mst.: 1:50 / 1:20