

PLAN 1:50

— Limite minimale avec dalles antichocs
 - - - Espace de chute

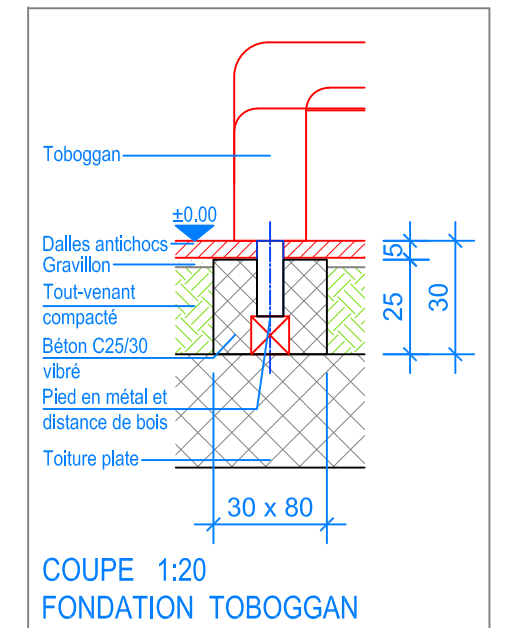
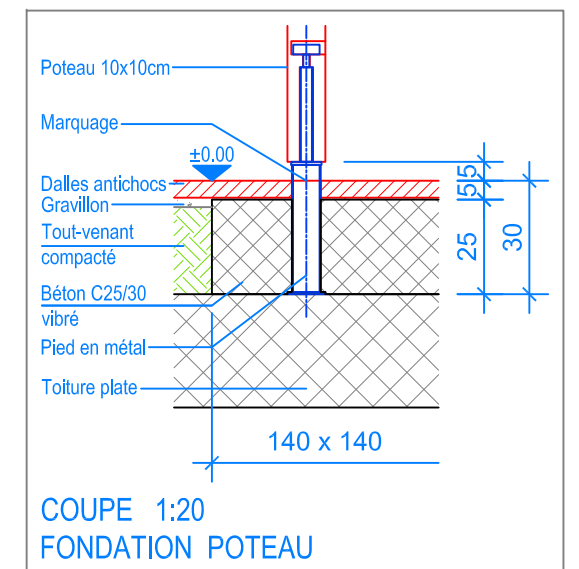
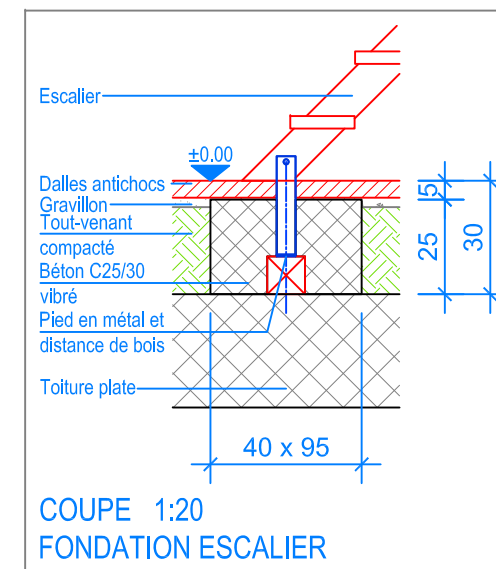

INSTRUCTIONS DE MONTAGE:

1. Creuser un trou de 140 x 140 x 30 cm pour les poteaux, un trou de 95 x 40 x 30 cm pour l'escalier et un trou de 80 x 30 x 30 cm pour le toboggan.
2. Placer la tour pré montée dans le trou prévu et contrôler le niveau (marquage).
3. Fixer le toboggan et l'escalier contre la tour.
4. Bétonner les fondations (C25/30 vibré) jusqu'à -5 cm du niveau fini du terrain.
5. Laisser le béton prendre.

Après une à deux semaines de jeu, vérifier à nouveau tous les vis et raccords et les resserrer si nécessaire.

CHECK-LIST MATERIEL LIVRE:

- 1 tour en bois, hauteur palier 180 cm, et 1 escalier pré montés
- 1 toboggan en polyester, longueur de glisse 370 cm, avec pied en métal
- Vis de fixation pour le toboggan et l'escalier



Fuchs Thun AG
 Tempelstrasse 11, CH-3608 Thun
 Tel. 033 334 30 00
 Internet: www.fuchsthun.ch
 E-Mail: info@fuchsthun.ch
 Conseil et vente Suisse romande
 Tél. 079 314 64 50

Objekt: Instructions de montage dalles antichocs, toiture plate:
 2.04.35 Toboggan avec escalier, HP = +180 cm

Dat.: 26.09.2014

Rev.: 29.08.2018 - MT

PLNr.: 2.04.35

Gez.: Silvia Meyer

Rev.: 12.02.2024 - MT

Mst.: 1:50 / 1:20