

PLAN 1:50

- Aussenkante Fallschutzplatten
- - - Fallraum

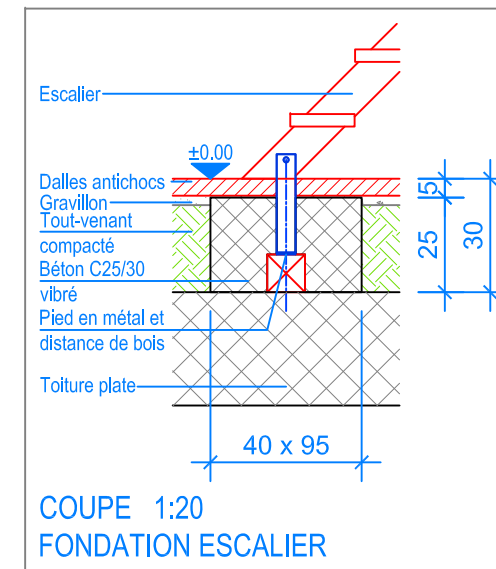

COUPE 1:20  
FONDATION ESCALIER

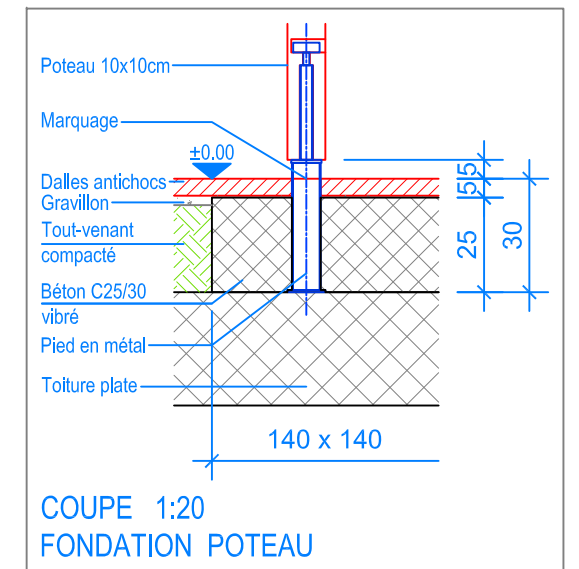

COUPE 1:20  
FONDATION POTEAU

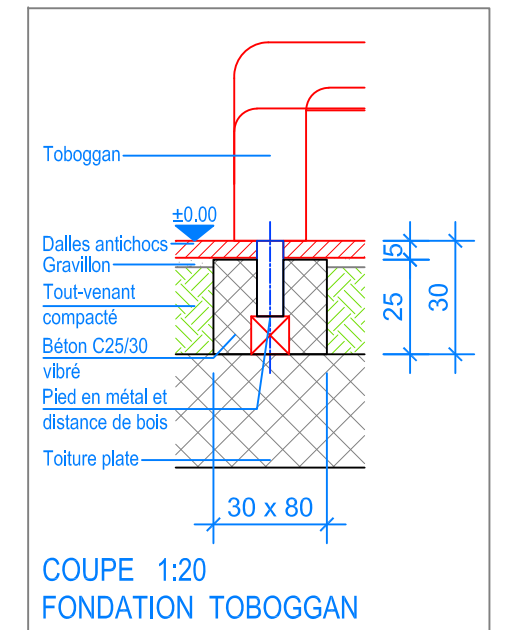

COUPE 1:20  
FONDATION TOBOGGAN

**MONTAGEANLEITUNG:**

1. Aushub 140 x 140 x 30 cm (1x) für Fundament Pfosten, Aushub 95 x 40 x 30 cm (1x) für Fundament Treppe und 80 x 30 x 30 cm (1x) für Fundament Rutschbahn erstellen.
2. Vormontierter Turm in den Aushub stellen (Markierung an den Pfosten = OK Terrain), ausrichten und dabei den Senkel kontrollieren.
3. Rutschbahn und Treppe am Turm anschrauben und ausrichten.
4. In den Aushub Beton C25/30 einfüllen und vibrieren. OK Beton 5 cm unter fertig Terrain.
5. Beton abbinden lassen.

Nach einer bis zwei Wochen Spielbetrieb alle Verschraubungen und Verbindungen nochmals überprüfen und wenn nötig nachziehen.

**LIEFER-CHECKLISTE:**

- Turm PH = +100 cm und Treppe vormontiert
- Rutschbahn mit vormontiertem Metallbügel
- Befestigungsschrauben für Rutschbahn und Treppe



**Fuchs Thun AG**  
 Tempelstrasse 11, CH-3608 Thun  
 Tel. 033 334 30 00  
 Internet: www.fuchsthun.ch  
 E-Mail: info@fuchsthun.ch  
 Consell et vente Suisse romande  
 Tél. 079 314 64 50

Objekt: Montageanleitung Fallschutzplatten, Flachdach: 2.04.30 Rutschbahn mit Treppenaufstieg, PH = + 100 cm		
Dat.: 05.09.2014	Rev.: 28.08.2018 - MT	PLNr.: 2.04.30
Gez.: Silvia Meyer	Rev.: 12.02.2024 - MT	Mst.: 1:50 / 1:20