

PLAN 1:50

— Limite minimale avec dalles antichocs
 - - - Espace de chute

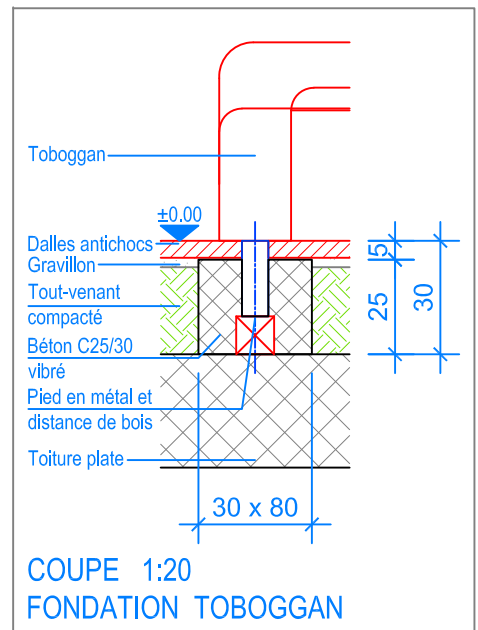
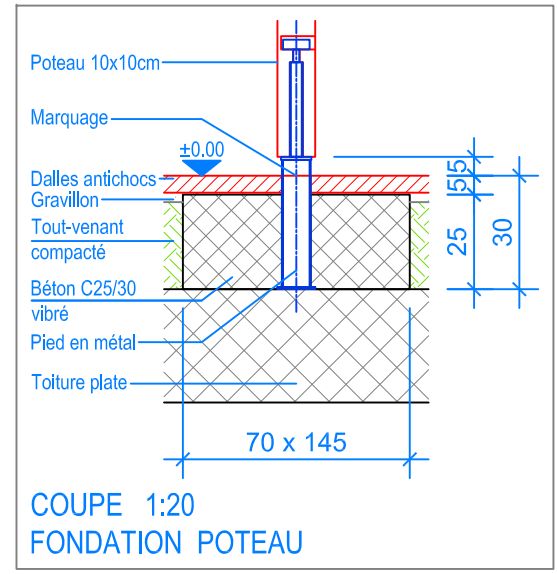
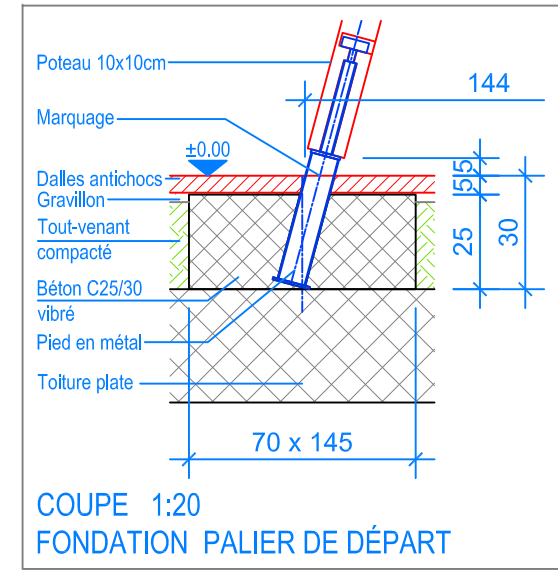

INSTRUCTIONS DE MONTAGE:

1. Creuser 2 trous de 145 x 70 x 30 cm (palier départ) et un trou de 80 x 30 x 30 cm (toboggan).
2. Poser le palier de départ dans les trous (marquage pied en métal = OK terrain).
3. Fixer le toboggan au palier départ.
4. Bétonner les fondations avec du béton C25/30 vibré jusqu'à - 5 cm du niveau fini du terrain.
5. Laisser le béton prendre.

Après une à deux semaines de jeu, vérifier à nouveau tous les vis et raccords et les resserrer si nécessaire.

CHECK-LIST MATERIEL LIVRE:

- Palier de départ prémonté, hauteur 180 cm
- Toboggan en matière synthétique (longueur toboggan: 370 cm) avec pieds en métal prémontés
- Vis de fixation pour le toboggan

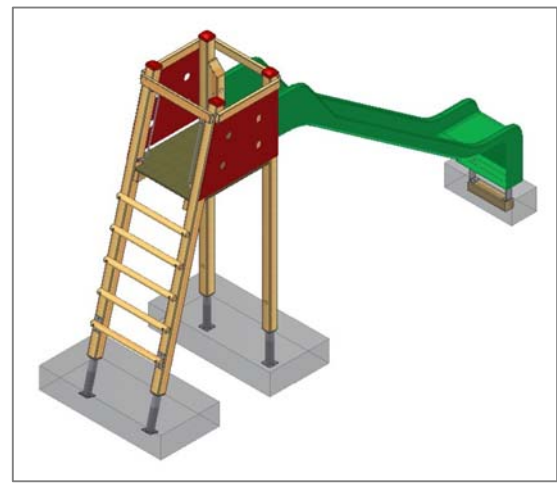

 Fuchs Thun AG Tempelstrasse 11, CH-3608 Thun Tel. 033 334 30 00 Internet: www.fuchsthun.ch E-Mail: info@fuchsthun.ch Conseil et vente Suisse romande Tél. 079 314 64 50	Objekt: Instructions de montage dalles antichocs, toiture plate: 2.04.20 Toboggan avec espalier, HP = +180 cm		
	Dat.: 08.03.2011	Rev.: 21.08.2018 - MT	PLNr.: 2.04.20
	Gez.: C. Oeschger	Rev.: 12.02.2024 - MT	Mst.: 1:50 / 1:20