

GRUNDRISS 1:50

— Aussenkante Fallschutzplatten
 - - - Fallraum

Fallschutzplatten:

- 1/1 Platten 21 Stk. = 5.25 m²
- 1/2 Platten 6 Stk. = 0.75 m²
- Total Fallschutzplatten = 6.00 m²

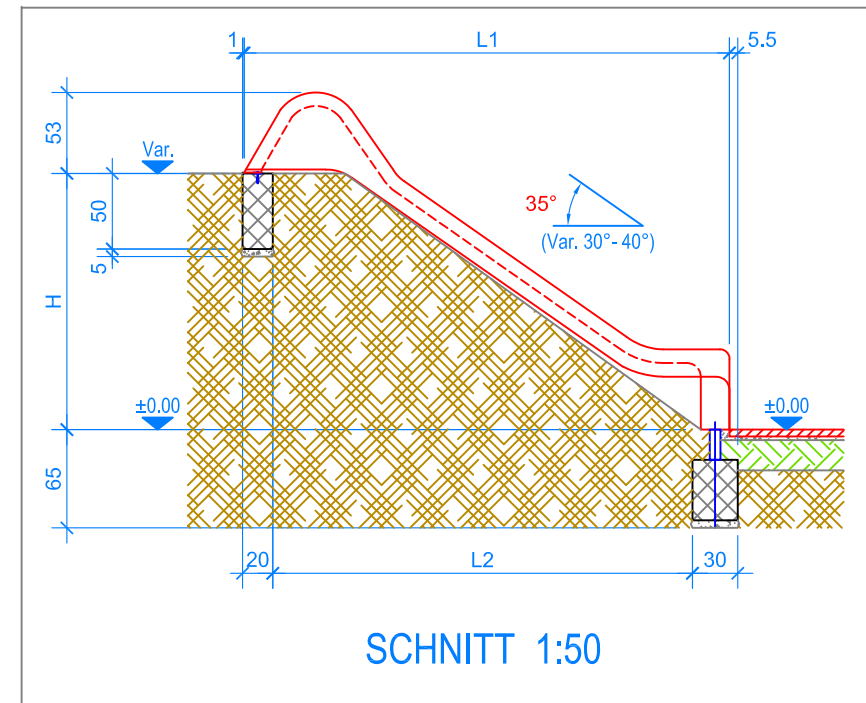

SCHNITT 1:50

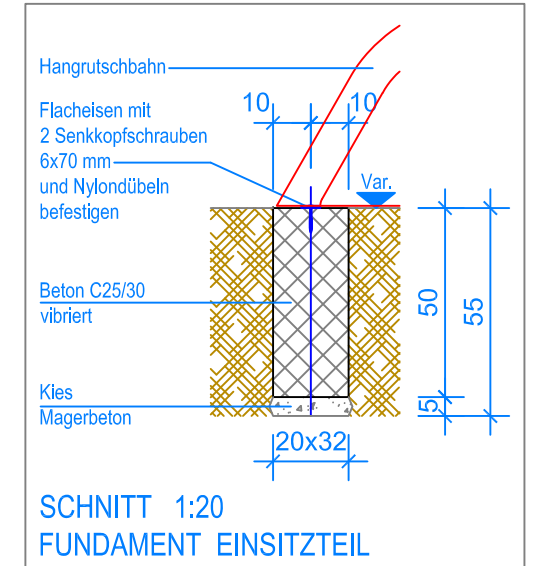

SCHNITT 1:20
FUNDAMENT EINSITZTEIL

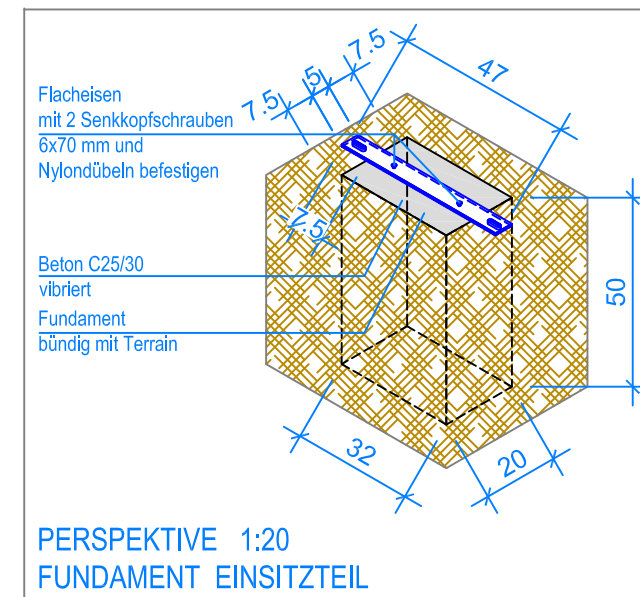

PERSPEKTIVE 1:20
FUNDAMENT EINSITZTEIL

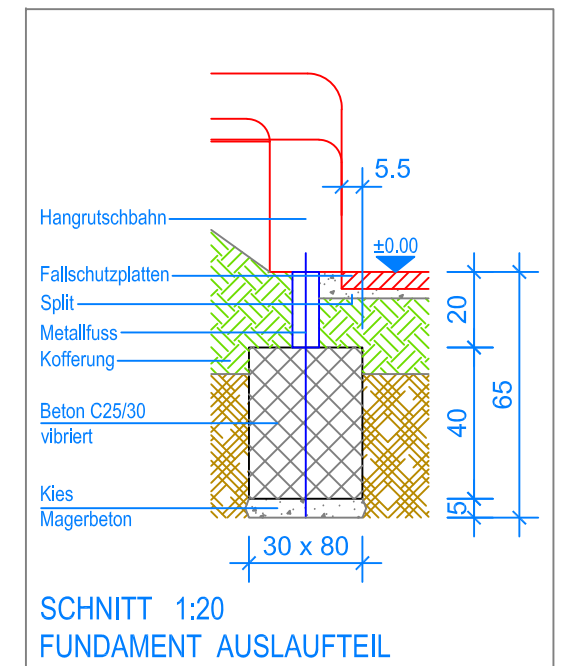

SCHNITT 1:20
FUNDAMENT AUSLAUFTEIL

**Tabelle gültig
 bei einer
 Rutschneigung
 von 35° !**

Hangrutschbahn gerade GS

Art. Nr.	Rutschlänge	Mass L1	Mass L2	Mass H
2.04.06	370 cm	320 cm	276.5 cm	180 cm
2.04.07	460 cm	395 cm	351.5 cm	230 cm

Fuchs Thun AG
 Tempelstrasse 11, CH-3608 Thun
 Tel. 033 334 30 00
 Internet: www.fuchsthun.ch
 E-Mail: info@fuchsthun.ch
 Conseil et vente Suisse romande
 Tél. 079 314 64 50

Objekt: Fundamentplan:
 2.04.06 Hangrutschbahn gerade **GS 370**
 2.04.07 Hangrutschbahn gerade **GS 460**

Dat.: 16.06.2011	Rev.: 10.10.2018 - MT	PLNr.: 2.04.06 / 2.04.07
Gez.: C. Oeschger	Rev.: 08.02.2024 - MT	Mst.: 1:50 / 1:20